



CATALOGUE





Integra

BREVETE

> > > > > > > **SOFT**

CAISSON UNIVERSEL POUR CLOISON EN PLAQUES DE PLÂTRE





La simplicité de l'installation et les excellentes caractéristiques techniques font de l'Integra, la solution idéale pour celui qui veut une porte de qualité sur une cloison en plaques de plâtre. Integra SOFT offre de multiples avantages : un encombrement minimum grâce à son emballage de dimensions réduites, un grand nombre d'applications possibles grâce à la possibilité de tailler sur mesure le rail et la traverse, en fonction de la dimension de la porte. Integra SOFT procure un GRAND CONFORT partout où il est installé : avec le système SOFT, la porte coulissante se fermera et s'ouvrira toujours doucement et silencieusement.

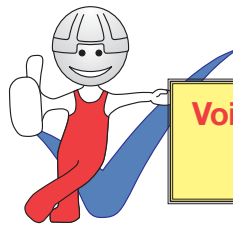

Voir video de montage sur site internet
www.misterkouliss.com



PLUS

Disponible dans sa version universelle jusqu'à 1030 mm en largeur de passage et jusqu'à 2120 mm en hauteur.

Disponible également pour des largeurs jusqu'à 1800 mm et pour des hauteurs de 2700 mm (jusqu'à 3600 mm en double vantaux).

TRAVERSE EN LAMELLÉ COLLÉ DE 1ÈRE QUALITÉ

- Absorbe les vibrations
- Evite les à-coups
- La finition en laminé noir permet une intégration discrète dans la structure
- Facilite l'installation des montants grâce à un très bon ancrage constant

GLISSEMENT DU SYSTÈME

- Guide inférieure en "U" pour une stabilité élevée. L'anodisation en noir est conforme aux spécifications techniques Qualanod pour applications architecturales
- Chariot avec corps en Zamak sur roulement à billes et roues en Delrin pour une grande résistance et un coulissement supérieur à la moyenne
- Roue avec une cannelure pour un coulissement stable de la porte
- Coulissement parfait et de longue durée
- Arrêt réglable

TÔLE DE PREMIÈRE QUALITÉ CERTIFIÉE: épaisseur 1,5 mm

- Galvanisation 200gr/m² pour une résistance à l'oxydation
- Profils verticaux avec une résistance extrêmement élevée

PROFILÉ ANTÉRIEUR À INSERTION RAPIDE

- Forme du profilé antérieur étudié pour loger la plaque de plâtre
- Rigidité et stabilité de la structure

UNIVERSALITÉ

- Qui couvre toutes largeurs jusqu'à 1030 mm et toutes hauteurs jusqu'à 2110 mm
- Encombrement réduit de stockage
- Pour un double vantaux: prendre 2 colis, sans aucun autre accessoire
- Disponibilité immédiate pour le poseur

INSTALLATION SIMPLIFIÉE

- Pose à l'avancement du montage de la cloison, par le même monteur
- Sans autre étape intermédiaire que la mise à la bonne largeur du rail



Simplicité et efficacité sont les caractéristiques de l'Integra. Pour tous les standards de porte, en simple et double vantaux.

- **Robuste**
- **Mouvement souple: chariots montés sur roulements à billes**
- **Antivibration**
- **Silencieux**
- **Installation simple**



Contenu de l'emballage?

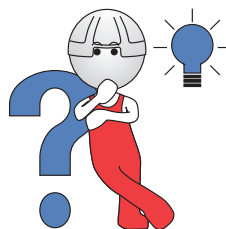

Les plus de l'emballage du kit:

- Epargne sur les frais de stockage et sur l'optimisation des espaces
- Expédition économique
- Facilement manipulable sur le chantier

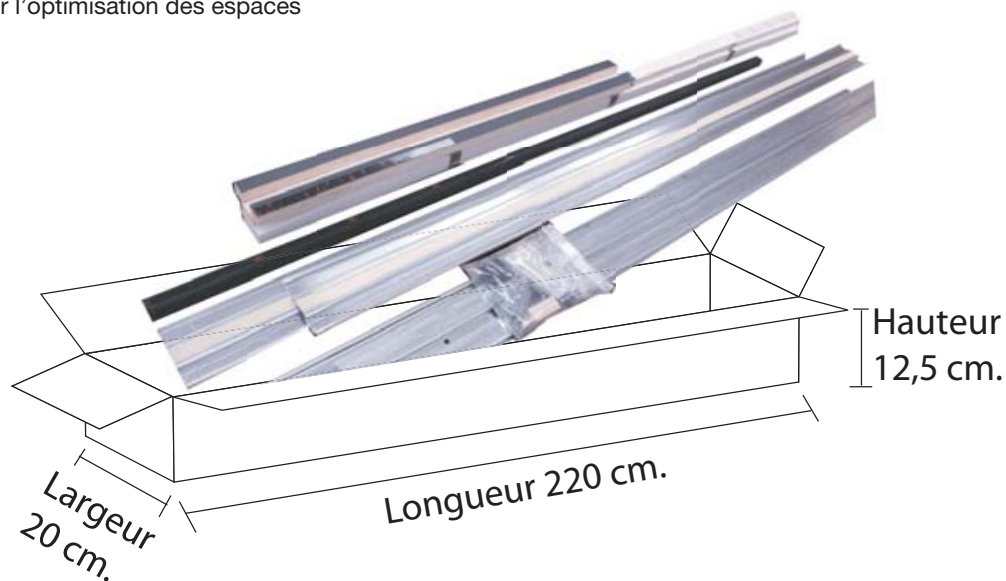

DETAIL CONTENU DU COLIS

- A: - Traverse en bois noir (1 pc.)
- A1: - Polystyrène (1 pc.)
- A2: - Rail anodisé noir (1 pc.)
- A3: - Embase profil métallique en "U" (1 pc.)
- A4: - Profilés métalliques postérieurs (2 pcs.)
- A5: - Profilés métalliques antérieurs (2 pcs.)
- A6: - Sabot plastique antérieur noir (1 pc.)
- A7: - Sabot plastique postérieur noir (2 pcs.)
- A8: - Jonction pour porte double (1 pcs.)
- A9: - Guide inférieur pour porte en bois (1 pc.)
- A10: - Vis (1 sachet)
- A11: - Vis autoperforantes (1 sachet)
- B2: - Platines (2 pcs.)
- B6: - Chariot 80 kg. (2 pcs.)
- B7: - Boulons (6 pcs.)
- B8: - Frein réglable (1 pc.)
- B9: - Bloc en bois (1 pc.)

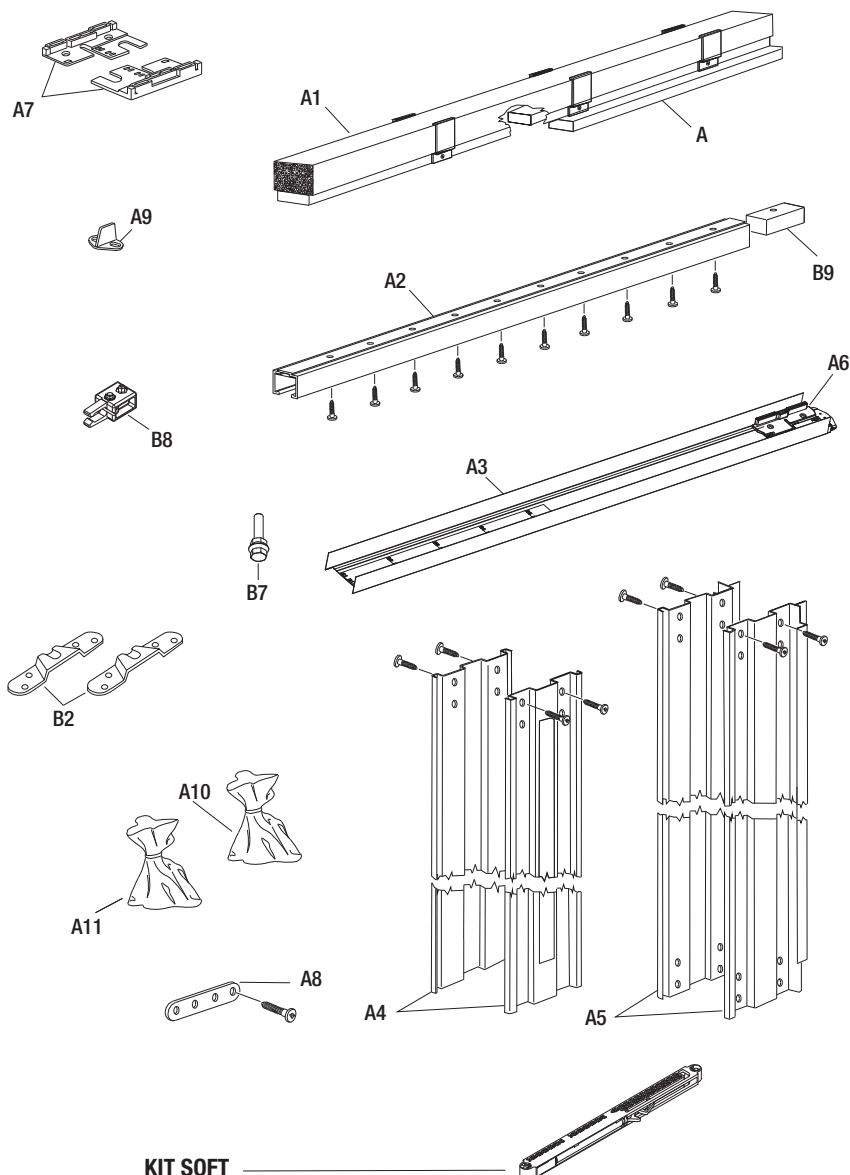

KIT SOFT

SOFT + instruction de montage
inclus dans un sachet séparé.

Le montage en quelques mots

Caisson Universel Vantail Simple

Construction d'une cloison en plaque de plâtre pour la pose d'un INTEGRA

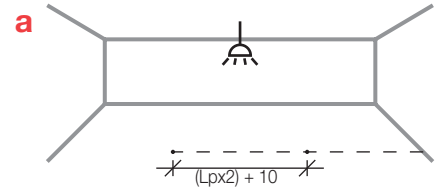
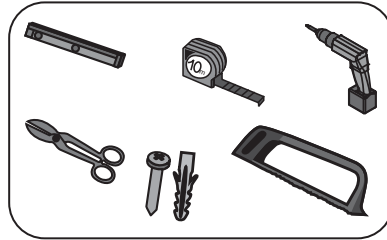

Marquer sur le sol, l'emplacement nécessaire à la pose de l'INTEGRA en respectant les mesures de la Réservation correspondante à la dimension de la porte, "Lp= Largeur porte" (voir tableau "ORDRE DE TRAVAIL").

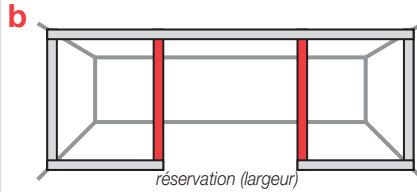

Construire la cloison en profilé métallique standard de 48 mm, en respectant la mesure de la Réservation correspondante à la dimension de la porte (voir tableau dans la rubrique "ORDRE DE TRAVAIL", colonne "Réservation dans la cloison").

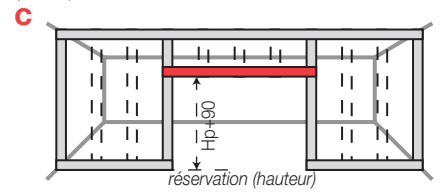

Placer un profilé métallique à l'horizontale à la hauteur suivante : Hp (Hauteur de la porte) + 90 mm. Si le sol n'est pas fini, prévoir d'ajouter à 90, + l'épaisseur du futur revêtement, exemple avec un parquet bois de 13 mm : Hp (Hauteur de la porte) + 90 mm + 13 mm (si parquet bois par exemple).

Conseils :

Vérifier les niveaux et aplombs de chaque profilé et à chaque étape du montage de l'INTEGRA vérifier l'aplomb et le niveau de la structure installée. Le coulissement de la porte en dépend.

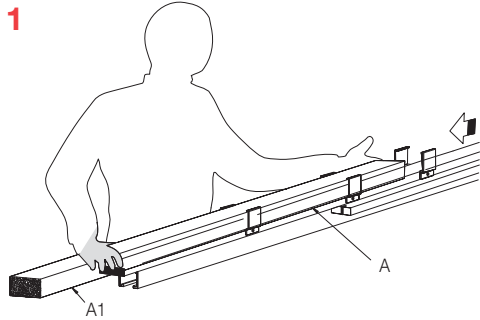

1- Enlever le polystyrène A1 du support du rail A et le conserver (voir n. 8).

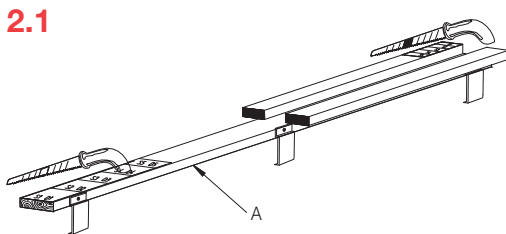

2.1- Couper aux deux extrémités à la longueur indiquée (voir TABLEAU DES MESURES).

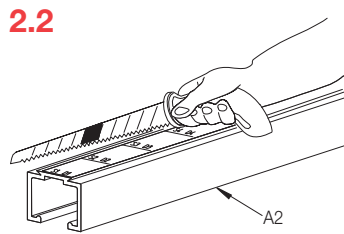

2.2- Couper le rail à la longueur indiquée (voir TABLEAU DES MESURES).

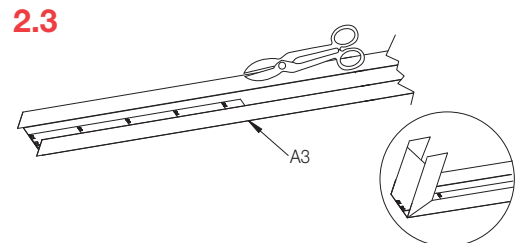

2.3- Si nécessaire couper l'embase A3 à la longueur indiquée et replier l'extrémité (voir TABLEAU DES MESURES).

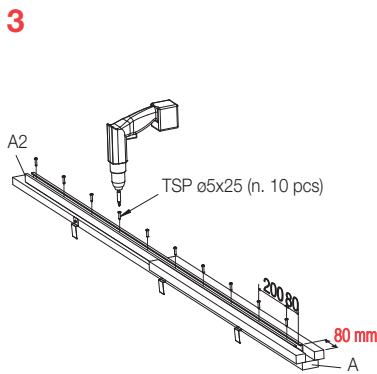

3- Fixer le rail A2 sur le support A avec les vis fournies et en respectant la cote de 80 mm.

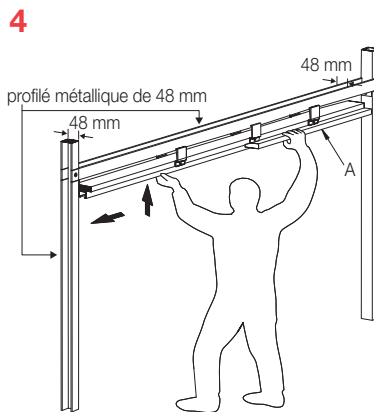

4- Clipser la traverse en bois sur le profilé métallique horizontal, grâce aux pinces métalliques préfixées sur les cotés de la traverse en bois et vérifier le niveau.

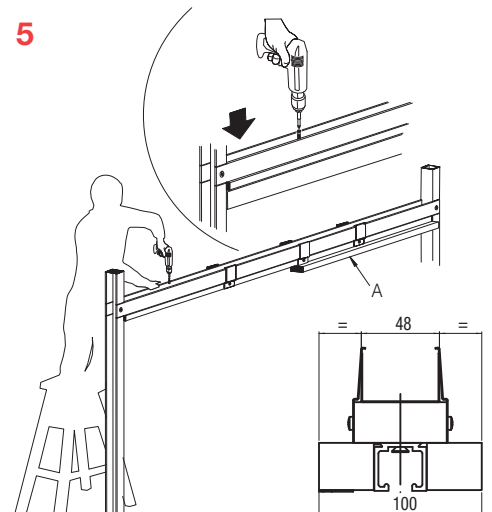

5- Centrer la traverse en bois sur le rail supérieur et la fixer à l'aide de vis.

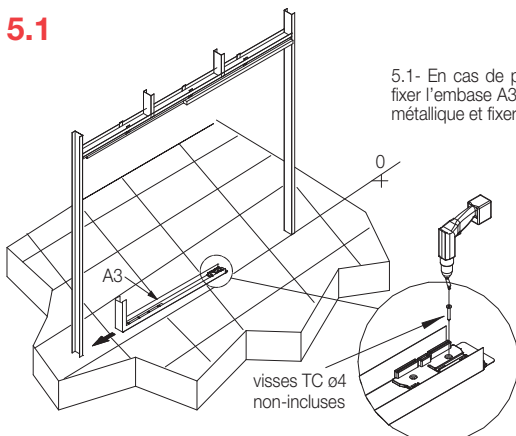

5.1- En cas de pose sur sol fini, fixer l'embase A3 contre le profilé métallique et fixer le au sol.

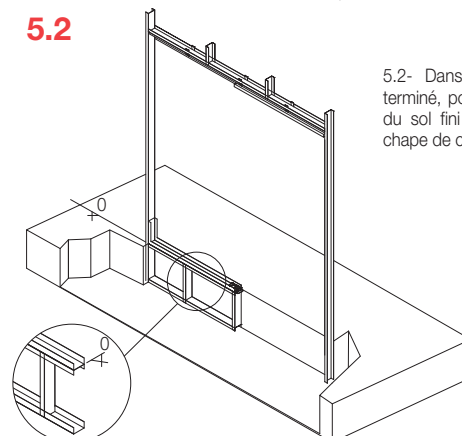

5.2- Dans le cas d'un sol non encore terminé, positionner l'embase A3 au niveau du sol fini (faire un calage s'il manque la chape de ciment et/ou le revêtement final).

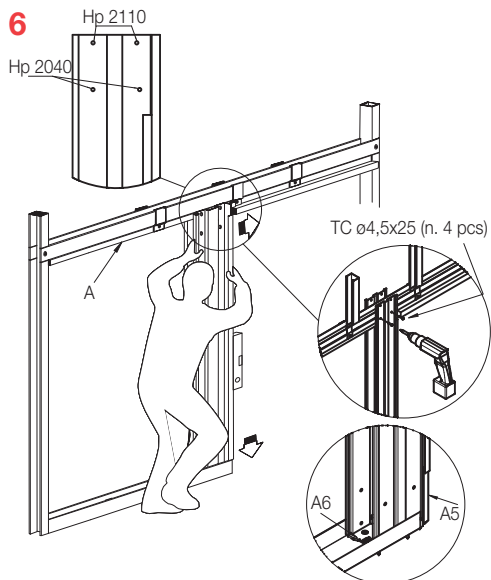

6- Encaster les 2 profilés métalliques A5 dans le sabot plastique noir déjà coller sur la partie antérieure de l'embase et fixer les à travers en bois A.

Attention : Vérifier que ces 2 profilés métalliques soient bien d'aplomb.

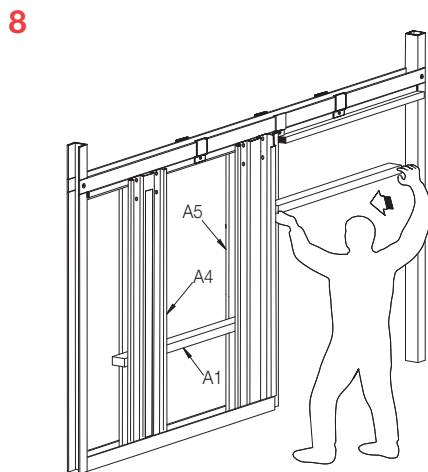

8- Se servir du polystyrène pour rigidifier l'ensemble avant de fixer les plaques de plâtre.

9.2 Pose de la 2ème couche de plaque de plâtre

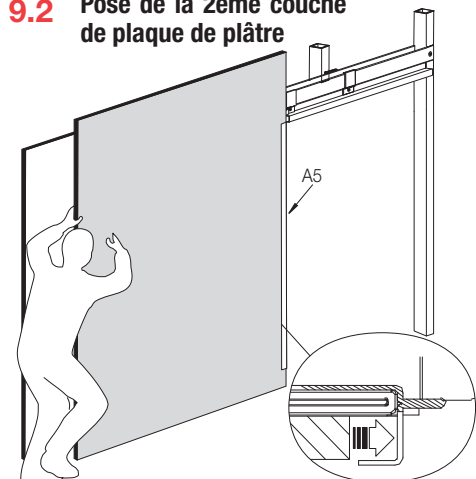

9.2- Positionner une plaque de plâtre (type BA13) sur la structure de l'INTEGRA en la faisant glisser au fond du retour métallique A5 prévu pour maintenir la plaque de plâtre (voir schéma ci-dessus).

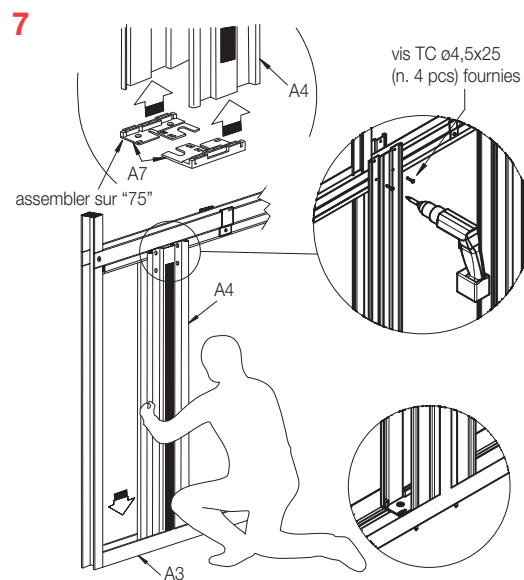

7- Positionner le 2ème sabot plastique noir, inclus dans le sachet d'accessoires, tout d'abord assembler les 2 parties plastiques qui le composent en choisissant la mesure "75". Positionner le sabot plastique noir dans l'embase A3 en le centrant entre le profilé métallique de la cloison et le profilé A5.

9.1 Pose de la 1ère couche de plaque de plâtre pour habiller la cloison

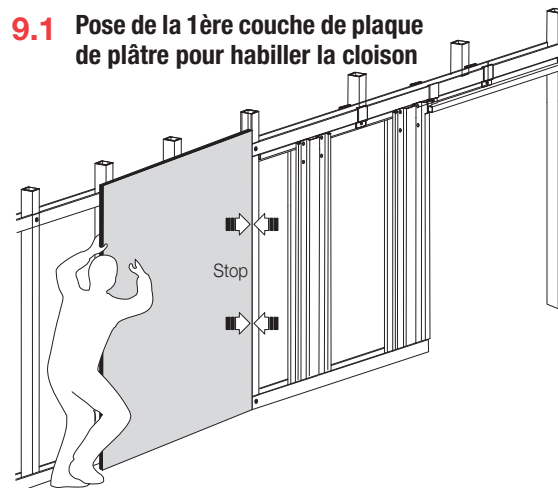

9.1- Positionner et fixer une première strate de plaques de plâtre (type BA13) sur la structure de la cloison. S'arrêter au montant métallique qui délimite la pose de l'INTEGRA comme sur le schéma ci-dessus.



10 vis ø4,2x22 (n. 70 pcs) (TSP autopercutantes fournies)

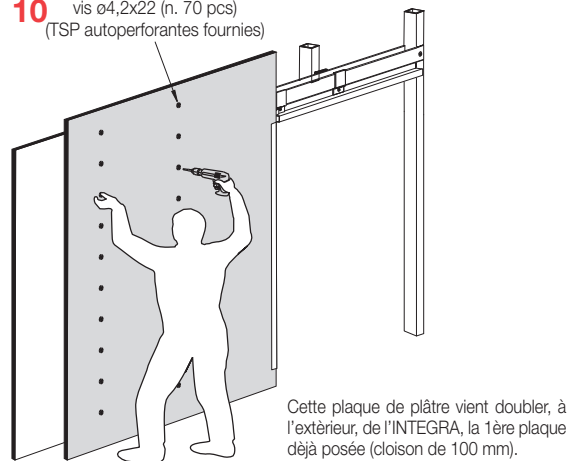

Cette plaque de plâtre vient doubler, à l'extérieur, de l'INTEGRA, la 1ère plaque déjà posée (cloison de 100 mm).

10- Fixer la plaque de plâtre (type BA13) dans les profilés métalliques A4 et A5 à l'aide des vis autopercutantes fournies. **Important :** chercher à fixer les plaques de plâtre au niveau des profilés métalliques de l'INTEGRA. La cloison aura ainsi une épaisseur de 100 mm.

Le seul contre-châssis avec Soft de série

SOFT: De l'automobile à la porte coulissante.

Les portes coulissantes ont le SOFT de série !

Toutes les portes coulissantes ont le SOFT de série, le système qui garantit une fermeture en douceur de la porte. Avec le système de ralentissement intégré SOFT, aucun risque de claquer la porte en la fermant et plus besoin de contrôler sa force : avec SOFT, la porte ralentira sa course en se fermant en douceur.

COMMENT CELA FONCTIONNE ?

SOFT est un système pneumatique qui prend en charge la porte coulissante, il en ralentit la course en l'accompagnant doucement en position fermée. SOFT est adapté pour des portes allant jusqu'à 40 kg et il est parfaitement adapté à toutes les portes d'intérieur.

En accompagnant la porte en fermeture, ce système évitera dans le temps les fissures ou la casse des éléments composant le coulissant. SOFT respecte le design de la porte coulissante parce qu'il reste complètement caché hors de vue.

COMMENT S'INSTALLE-T-IL ?

Le système est simple et rapide à installer : il suffit de 2 vis pour le fixer au panneau de porte et de 2 vis pour fixer le "T" sur la traverse.

C'EST UN SYSTEME SUR ?

SOFT est un système testé pour une période 80.000 cycles d'amortissement de la porte en fermeture selon la norme EN 15338, devenant ainsi une solution efficace pour protéger vos enfants d'éventuels accidents domestiques.

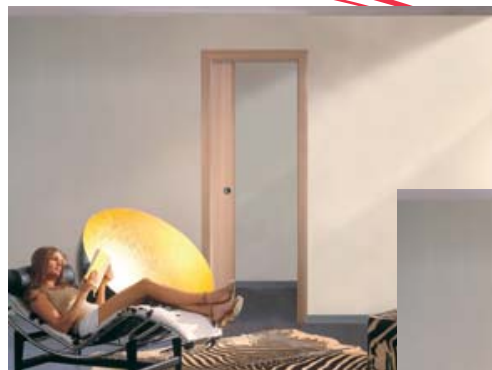
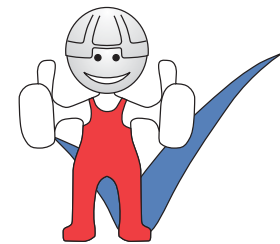

Une porte ouverte...



fermez la avec force...



sans la faire claquer...



SOFT assiste la fermeture en un mouvement doux et ralenti !

Le montage en quelques mots

Vantail Simple

Portée max. 40 kg.



mm 14 (épaisseur vantail mm 40)
mm 12 (épaisseur vantail mm 35)

Pour portes légères ou de
mesures réduites (par ex. L=600)
rapprocher l'étrier antérieur et
postérieur "F" au bord du vantail.

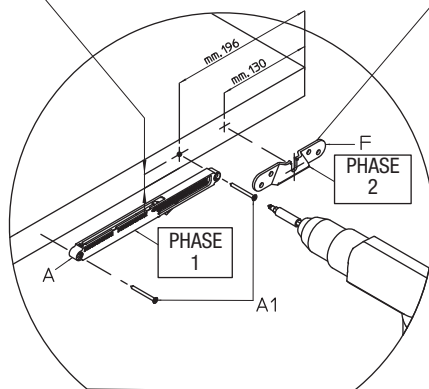
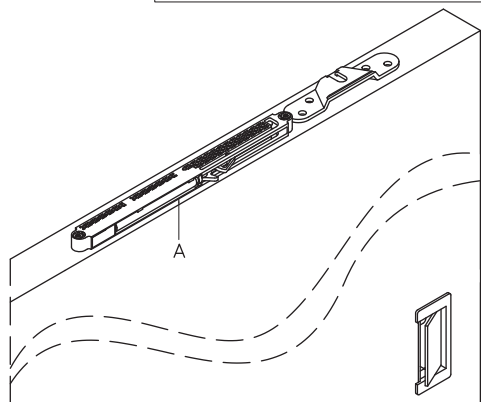

1

Fixer le système de fermeture "A" à la porte selon les dimensions indiquées. Utiliser les vis fournies "A1" TSP Ø3,5X40 DIN7505-A. Fixer avant le système de fermeture "A" (phase 1) et ensuite l'étrier du chariot « F » (phase 2).

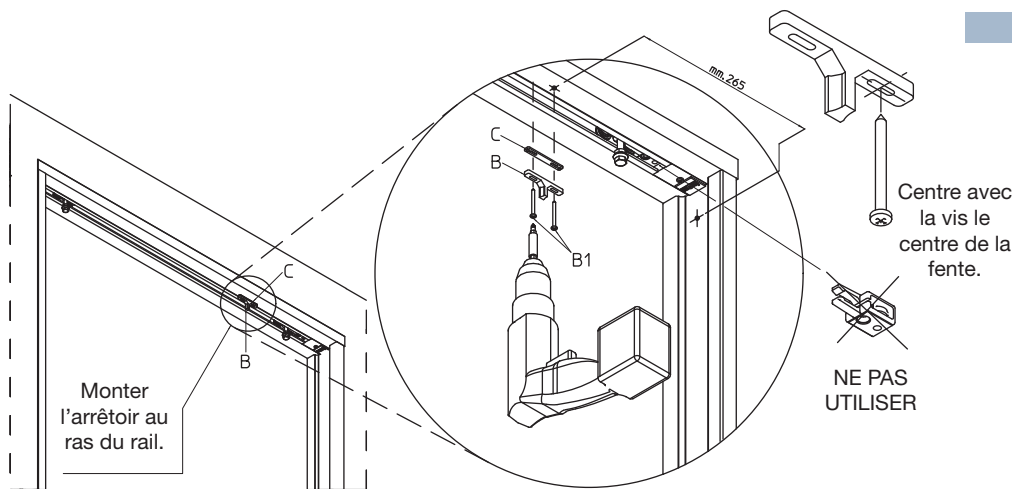

2

Fixer l'arrêt "B" en l'associant à la platine "C" sur la traverse. Utiliser les vis fournies "B1" TC Ø3,5x40 DIN7505-B. Pour son positionnement respecter les dimensions indiquées. Ajouter ou retirer les platines "C" fournies afin d'obtenir l'accouplement parfait de l'arrêt "B" avec le système de fermeture "A".

Monter l'arrêt au ras du rail.

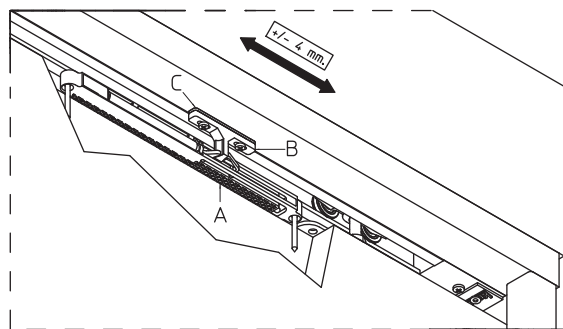

3

Installer le panneau, le placer en position "fermer" et ajuster le réglage si nécessaire en dévissant les vis de l'arrêt "B1" pour l'ajuster de quelques millimètres. Vérification finale: ouvrir la porte et désarmer le système de fermeture "A". Ensuite fermer la porte en vérifiant le correct accrochage entre "A" et "B".

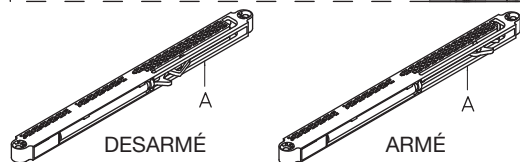

Le montage en quelques mots

Double Vantaux



Fixer les étriers pour la fermeture "B" en combinaison avec les raccords "C" à la traverse selon les mesures indiquées. Pour ce qui concerne le fixage du système de fermeture "A" et de l'accessoire optionnel pour l'ouverture référez-vous aux instructions pour le vantaail simple.

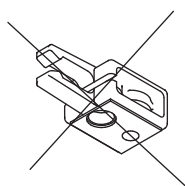

NE PAS UTILISER

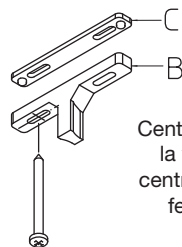

Centre avec la vis le centre de la fente.

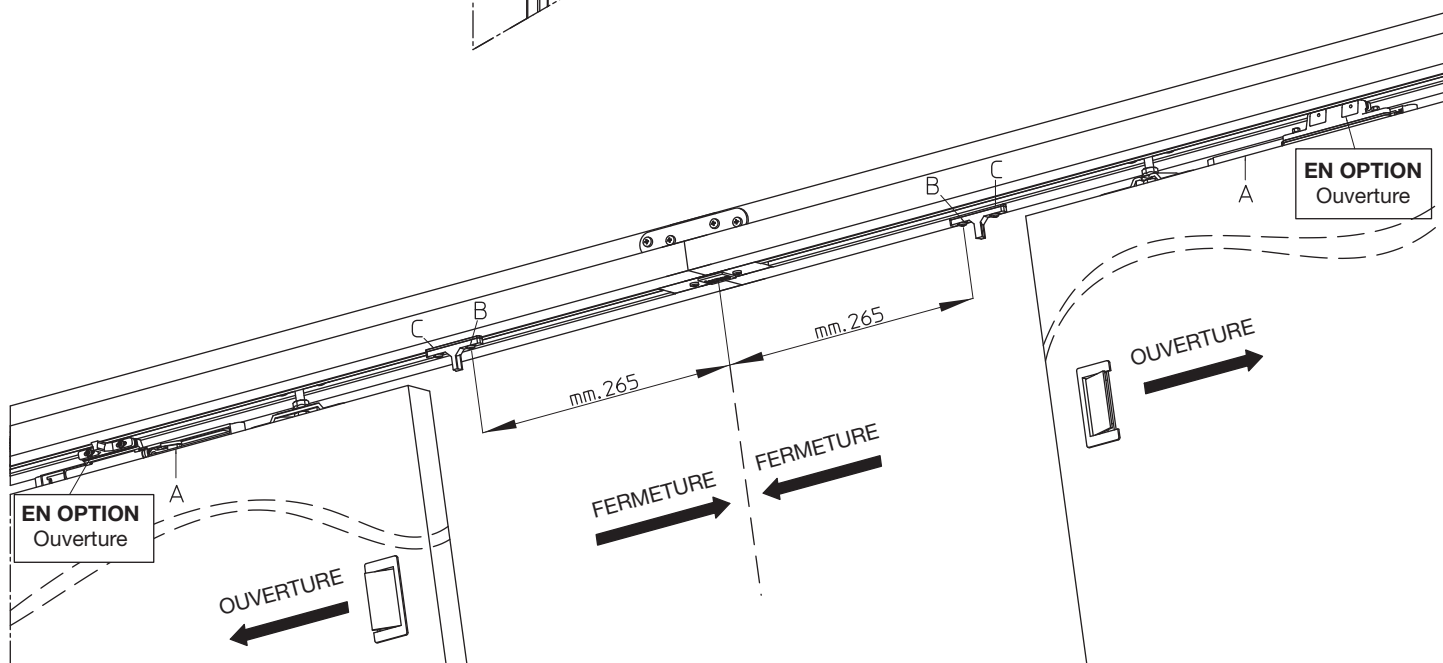
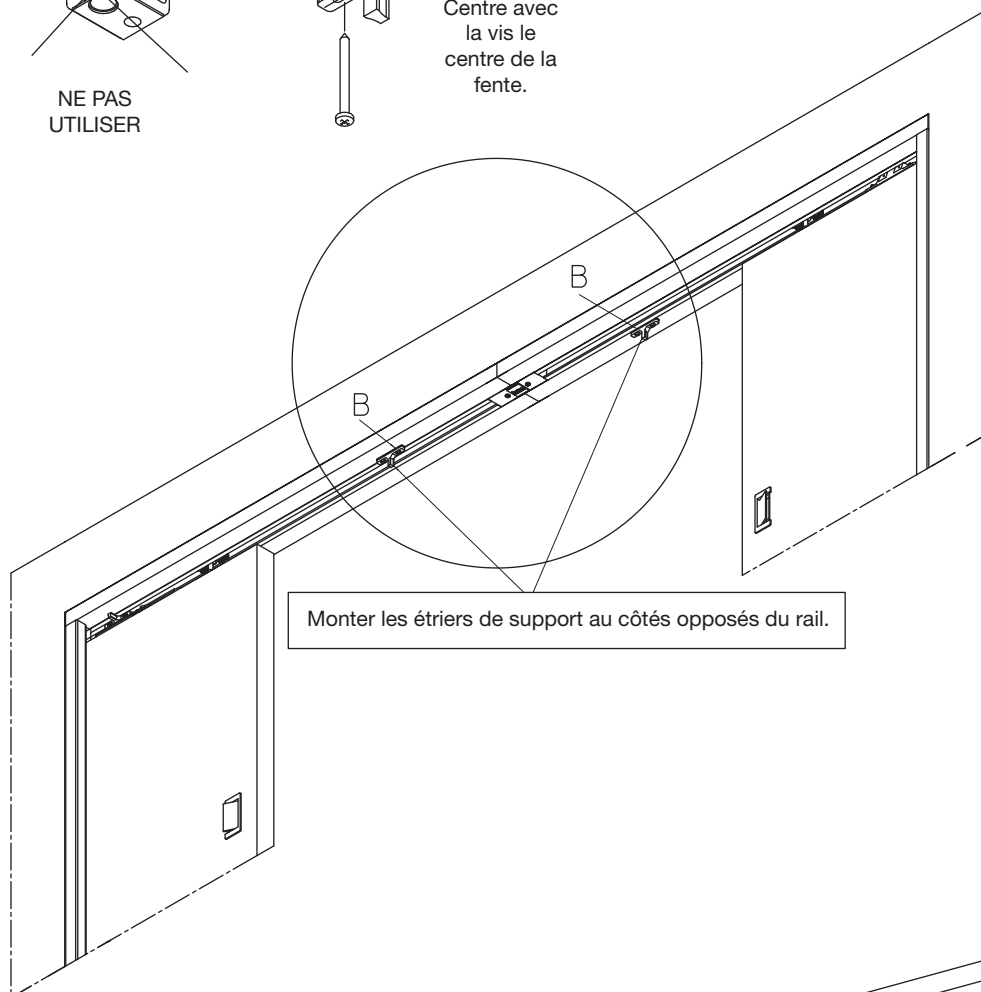

VISIONNAIR

SYSTEME EN APPLIQUE





La gamme Mister KOULISS présente VISIONNAIR, une solution coulissante pour porte avec une ouverture et une fermeture toujours plus douce et silencieuse.

VISIONNAIR est un système coulissant au mouvement fluide et aérien où la porte devient libre de coulisser, suspendue dans l'espace. Son concept de « prêt à installer » permet une mise en place facile, rapide et claire.

Avec VISIONNAIR votre intérieur gagne de l'espace et accroît son habitabilité. Son style moderne apporte une touche de Design en jouant sur le choix de la porte, quelle soit en Verre dépolie ou en Bois laqué de couleur. VISIONNAIR existe en 2 versions : pour porte en Bois ou pour porte en Verre. Chaque élément qui compose ce package offre un standard de qualité élevé pour obtenir un fonctionnement optimum et pour garantir son utilisation dans le temps.

• VISIONNAIR - porte en Bois

Il permet le coulisement devant le mur d'une porte en Bois sans l'aide d'un contre châssis (à galandage). Le résultat est une solution au fort impact esthétique, fonctionnel et fiable. Il est prêt à peindre ou à vernir, une fois le système en place il disparaît et fait parti du décor.

Ce système existe pour vantail simple ou vantail double.

• VISIONNAIR >>>>>> SOFT

La gamme de Mister KOULISS s'enrichit avec l'arrivée du nouveau VISIONNAIR SOFT - porte en Bois.

Que ce soit en ouverture ou en fermeture SOFT ralentit la course de la porte, la prend en charge et l'amène en position finale.

VISIONNAIR SOFT tient compte des exigences de ses utilisateurs en simplifiant au maximum sa mise en place.

Le temps d'installation est quasi équivalent au VISIONNAIR - porte en Bois.

• VISIONNAIR - porte en Verre

Il permet le coulisement devant le mur d'une porte en Verre sans l'aide d'un contre châssis (à galandage).

Sa conception esthétique et raffinée, son mouvement fluide et aérien, son Aluminium omniprésent font de VISIONNAIR - porte en Verre un élément de décor et de Design à part entière. Simple à installer avec un fonctionnement sûr, votre porte coulissante aura un mouvement doux et silencieux.



VISIONNAIR

Porte en Bois

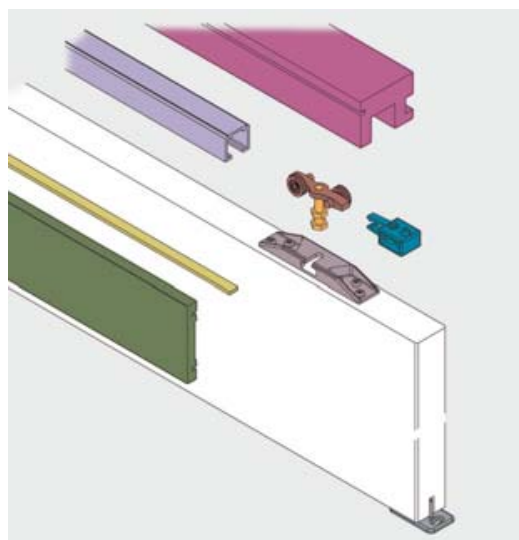

PREMONTE !



Permet le coulissement devant le mur d'une porte sans l'aide d'un contre-châssis.

Le résultat est une solution de grand impact esthétique, fonctionnel et fiable.

Système pour vantaux simples et doubles.

CARACTÉRISTIQUES

- Permet de faire coulisser une porte en applique devant une cloison.
- Portée 80 kg pour porte jusqu'à 1m (2m en double vantaux).
- L'utilisation de la technologie Koblenz avancée assure un coulissement supérieur, silencieux et fiable. Les chariots sont moulés sous pression en alliage, avec des galets recouverts en Delrin et des roulements à billes rectifiés et blindés.
- Aspect pratique: Le mouvement est à coulissement supérieur, de cette manière le passage de la baie inférieure n'est pas encombrée.
- Réglage: Le frein de blocage est réglable en fonction du poids du vantail.

Conseil de montage 2124 mm

Pour une porte en Bois

Hauteur 2040 mm

Installer la traverse à :

H 2040 + 84 soit à 2124 mm

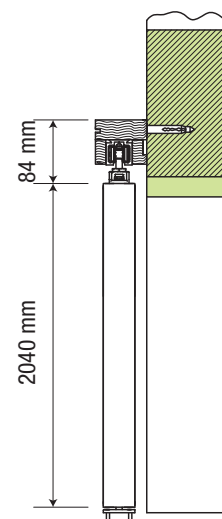

VISIONNAIR

Porte en Verre

Vantail pour porte en verre (8, 10 ou 12 mm) posé en applique.

- Portée du système : 50 kg
- Système silencieux et fiable
- Chariots en alliage moulés sous pression et roulements à billes blindés
- Le frein de blocage est réglable
- Système antibasculement du vantail

Conseil de montage 2165 mm

Pour une porte en Verre
Hauteur 2040 mm
Installer la traverse à :
H 2040 + 125 soit à 2165 mm

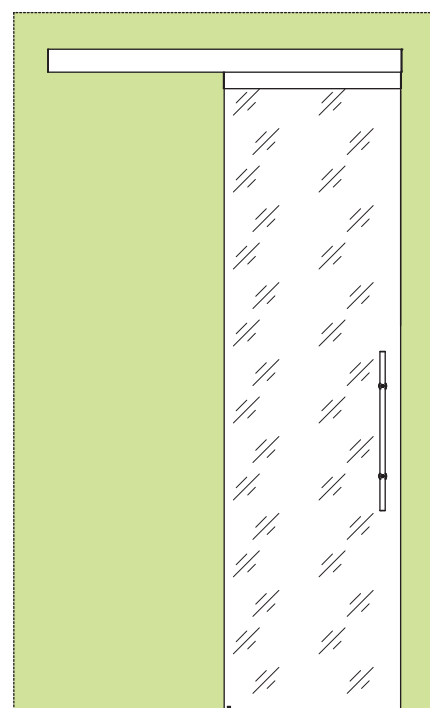
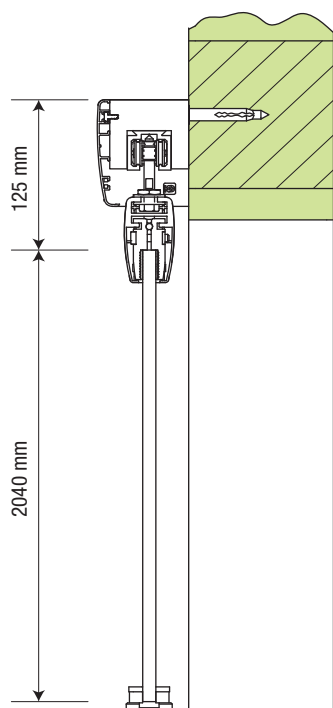
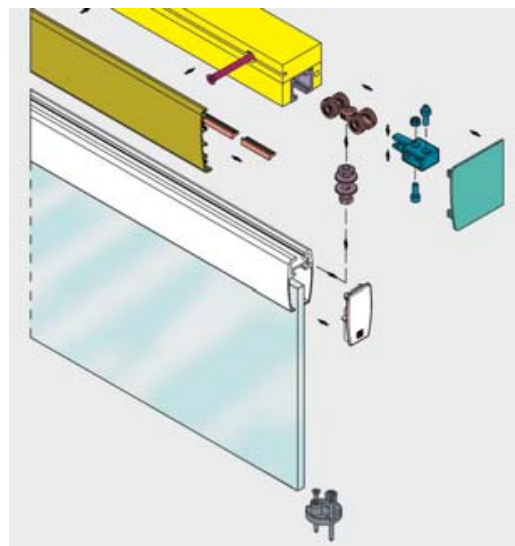

Vue du système monté

VISIONNAIR

avec >>>>>>SOFT

Permet le coulissement devant le mur d'une porte sans l'aide d'un contre-châssis.

Le résultat est une solution de grand impact esthétique, fonctionnel et fiable.

Système pour vantaux simples et doubles.

CARACTÉRISTIQUES

- Permet de faire coulisser une porte en applique devant une cloison.
- Portée 40 kg pour porte jusqu'à 1m (2m en double vantail).
- L'utilisation de la technologie Koblenz avancée assure un coulissement supérieur, silencieux et fiable. Les chariots sont moulés sous pression en alliage, avec des galets recouverts en Delrin et des roulements à billes rectifiés et blindés.
- Aspect pratique: Le mouvement est à coulissement supérieur, de cette manière le passage de la baie inférieure n'est pas encombrée.
- Réglage: Le frein de blocage est réglable en fonction du poids du vantail.

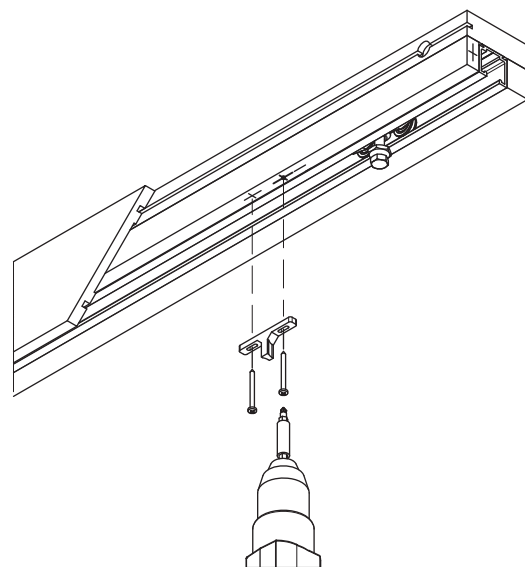

VISIONNAIR Porte en Bois avec >>>>>>SOFT

Le montage en quelques mots Extérieur au Mur Portée max. 40 kg.

11 mm (épaisseur vantail 40 mm)
9 mm (épaisseur vantail 35 mm)

Pour portes légères ou de mesures réduites
(par ex. L=600) rapprocher l'étrier antérieur
et postérieur "F" au bord du vantail.

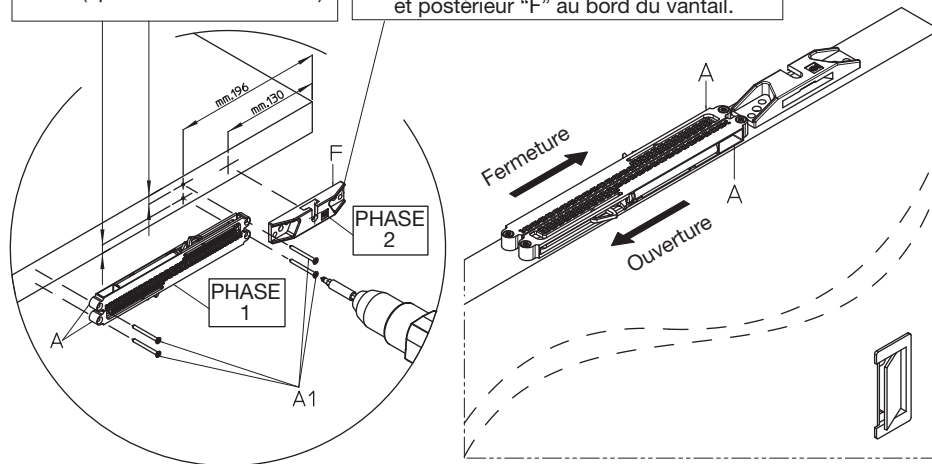

1

Fixer le système d'ouverture et fermeture "A" selon les mesures et le sens indiqués. Positionner le système de fermeture toujours vers le mur. Utiliser les vis "A1" TSP Ø3,5x40 DIN7505-A, fournies dans l'équipement.

NB : (Phase no. 1) Fixer d'abord le système d'ouverture et de fermeture et puis (Phase no. 2) l'étrier au chariot.

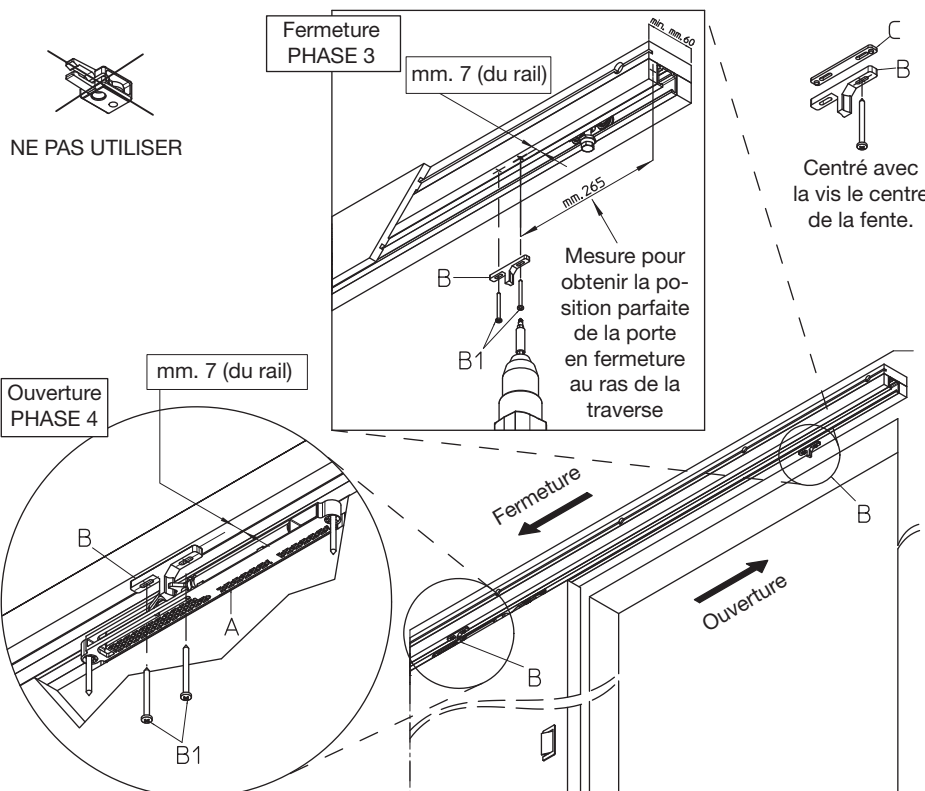

2

Fixer les étriers "B" à la traverse. Monter l'étrier "B" pour la fermeture sur la partie intérieure de la traverse, côté Mur (Phase 3). Ouvrir complètement la porte et positionner l'étrier "B" sur le côté extérieur de la traverse en le faisant correspondre au système "A" (Phase 4). Utiliser les vis "B1" TC Ø3,5x40 DIN 7505-B fournies dans l'équipement. Se référer aux mesures indiquées pour le positionnement. Si nécessaire ajouter les raccords "C" afin d'obtenir le couplage vertical correct entre l'étrier "B" et le système d'ouverture et fermeture "A".

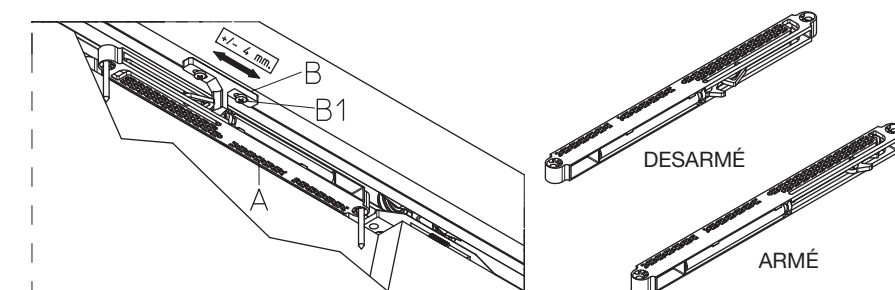

3

Après avoir installé le vantail, il faut le porter en position d'ouverture et de fermeture et régler l'étrier "B" en dévissant les vis "B1" si nécessaire. Contrôle final: ouvrir/fermer la porte et désarmer le système d'ouverture et de fermeture "A". Ouvrir et fermer la porte en vérifiant le parfait accrochage entre "A" et "B".

ACCESSOIRES





LE NOUVEAU SYSTEME UNIVERSEL DE FERMETURE POUR PORTES COULISSANTES

Pour **Integra**

porte en bois

Pour **VISIONNAIR**

Le nouveau KLOSE est un système breveté. L'installation prend quelques minutes.

Il est idéal pour les portes coulissantes à galandage et en applique. KLOSE ferme le vantail coulissant en douceur, sans installation électrique ni contrepoids.

Il est silencieux, complètement caché et sans vibration.

Le nouveau Klose est extrêmement fonctionnel grâce aux réglages de la vitesse du vantail, et, à la présence de mesures de sûreté. Le système permet le ralentissement de fermeture du vantail.

Klose maintient l'ordre et la sphère privée avec un système d'auto-fermeture de la porte avec une vitesse réglable, sans automatisme électrique sans contrebalancement.



• OUVERTURE SIMULTANEE

SYSTEME D'OUVERTURE SIMULTANEE

Pour **Integra**

porte en bois

Pour **VISIONNAIR**

Le système d'ouverture simultanée est utilisable uniquement pour un double vantail Bois. Cette application permet lors de l'ouverture ou de la fermeture de n'avoir à manipuler qu'un seul vantail, celui-ci entraînant son opposé dans le même mouvement et cela simultanément.

Le mécanisme est précis et réglable pour une parfaite précision du mouvement.

Cette solution apporte une grande praticité pour des doubles vantaux de grandes dimensions.





Le nouveau système universel de fermeture pour portes coulissantes

Le nouveau KLOSE est un système breveté. L'installation prend quelques minutes.

Il est idéal pour les portes coulissantes à galandage et en applique.

KLOSE ferme le vantail coulissant en douceur, sans installation électrique ni contrepoids.

Il est silencieux, complètement caché et sans vibration.

Le nouveau Klose est extrêmement fonctionnel grâce aux réglages de la vitesse du vantail, et, à la présence de mesures de sûreté, Le système permet le ralentissement de fermeture du vantail.

Klose maintient l'ordre et la sphère privée avec un système d'autofermeture de la porte avec une vitesse réglable, sans automatisme électrique sans contrebalancement.

• AUSSI POUR PORTES AVEC LE PROFIL EN ALUMINIUM!!

• RAPIDE ET FACILE A INSTALLER

• KIT POUR PORTES COULISSANTES

MUR EXTERIEUR / INTERIEUR AU CLOISON

• REGLABLE

• INVISIBLE

• SILENCIEUX

• DOUX ET SÛR

• UNIVERSEL

• TOTALEMENT MECANIQUE



KLOSE POUR PORTE POSEE EN APPLIQUE



KLOSE POUR PORTE A GALANDAGE



Le montage en quelques mots

POUR PORTE EN APPLIQUE

(VISIONNAIR)

1

MODE D'EMPLOI

Avant d'effectuer le montage, s'assurer que les conditions soient prévues afin de garantir le respect des lois en vigueur, en matière de sécurité du travail.

Vérifier si le kit contient bien l'ensemble des pièces illustrées dans la figure.

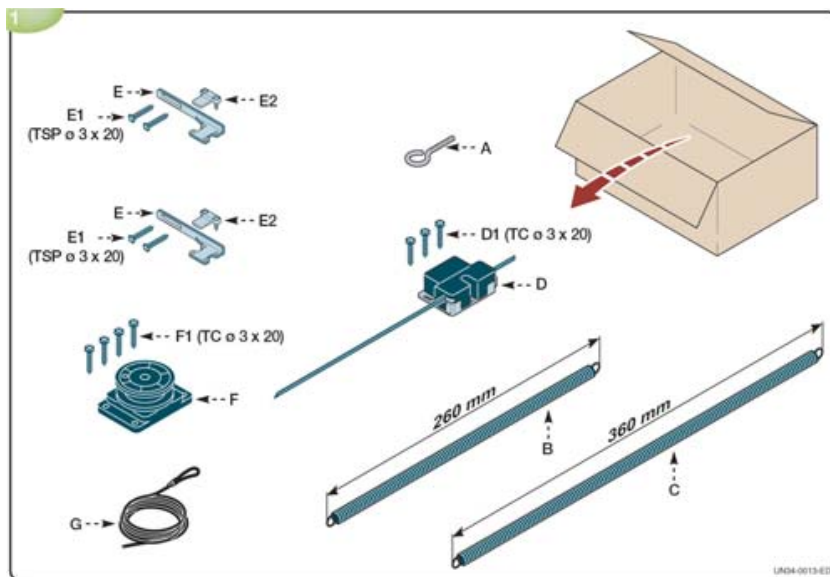

2

IMPORTANT

Poser le vantail sur un support et le bloquer de façon à éviter tous déplacements.

Poser le vantail suivant le dessin.

Pour le montage, suivre les instructions de la notice.

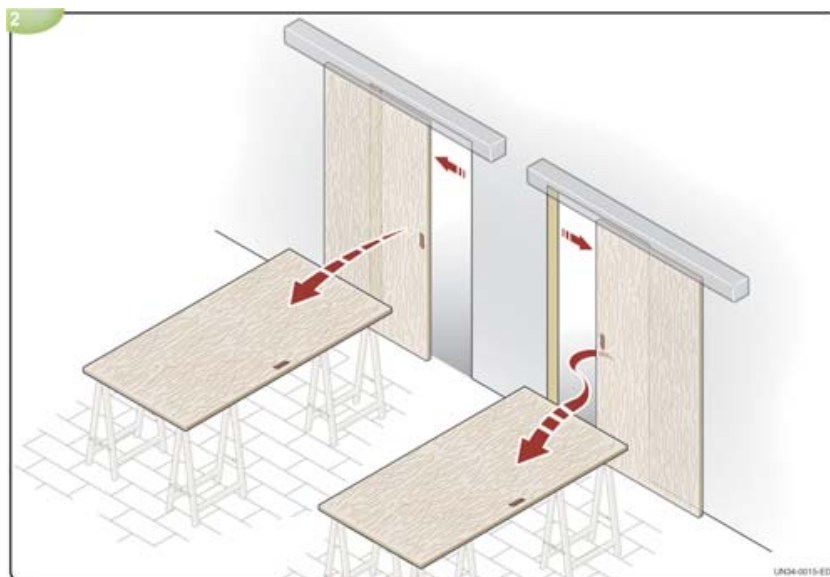

3

Visser la vis (A) et l'introduire dans l'œilleton du ressort (B) pour des vantaux jusqu'à une largeur de 750 mm ou bien ressort (C) pour vantaux d'une largeur supérieure.

Insérer dans le nœud coulant du câble dans le ressort (B et C) et fixer le câble au vantail avec du ruban adhésif.

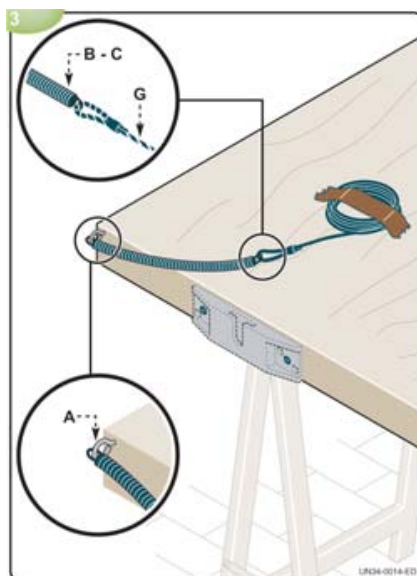

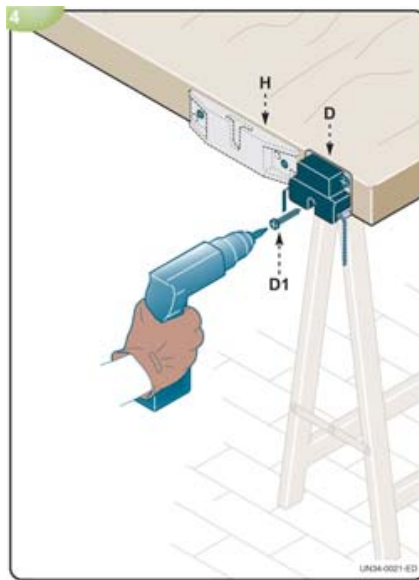

4

Déplacer éventuellement la fixation (H) si existante sur le vantail. Fixer la pièce de ralentissement (D) avec la vis (D1).

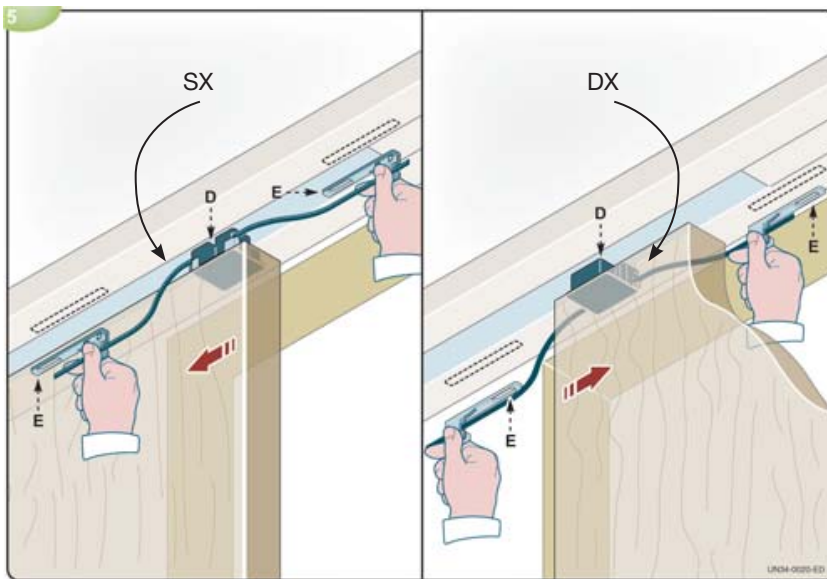

5

Desserrer les serre-joints (E). Insérer la courroie dans les serre-joints (E) et les positionner sur la traverse pour poser la courroie tendue et alignée dans la hauteur avec la pièce de ralentissement (D).

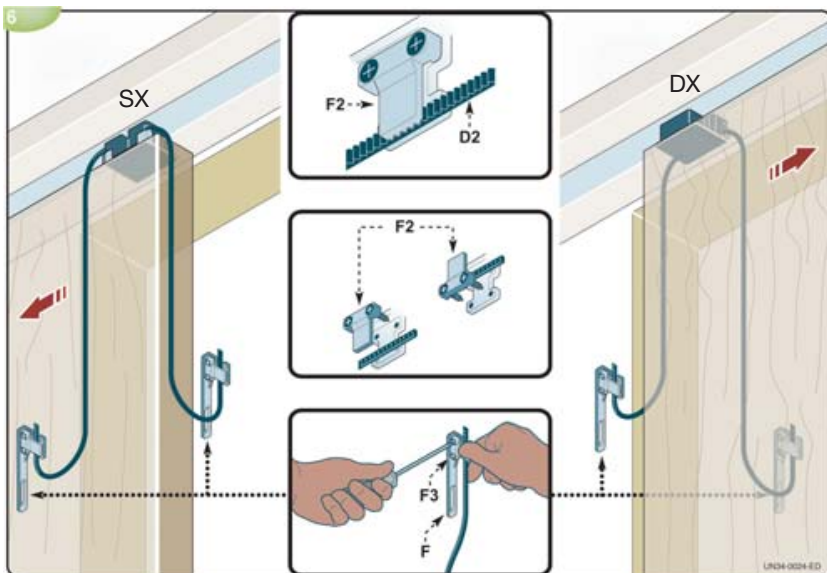

6

Ajuster les dents de la courroie (D2) avec les dents des serre-joints (F2). Orienter les serre-joints (F2) comme indiqué dans la figure afin d'éviter que les vis n'abiment la courroie. Fixer la courroie dans les pièces (F) avec les vis (F3).

7

IMPORTANT:

Monter la courroie en parallèle du rail et aligner correctement aux pièces (E) et la pièce de ralentissement (D).
Fixer les pièces (E) avec les vis (E1).
Couper la courroie en excès.

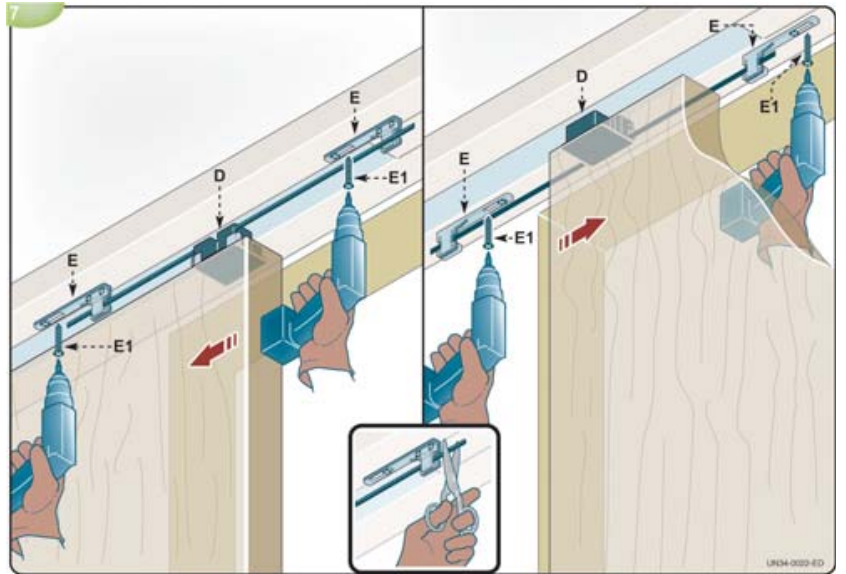

8

Fixer la pièce de pré-charge (F) avec les vis (F1).
Insérer le câble (G) dans le trou de la pièce de pré-charge (F) et nouer l'extrémité du câble.

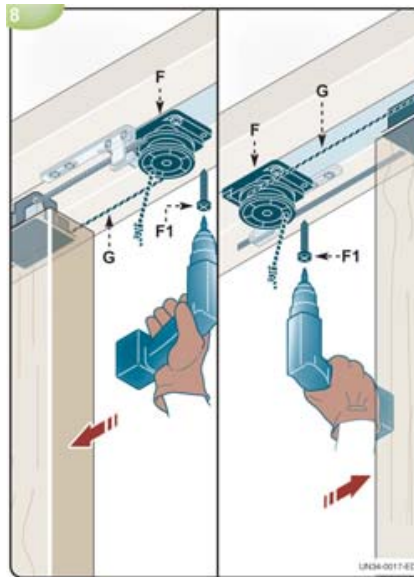

9

Enrouler le câble sur la pièce de pré-charge (F).
Tendre progressivement le câble (G) jusqu'à ce que le vantail se ferme complètement.

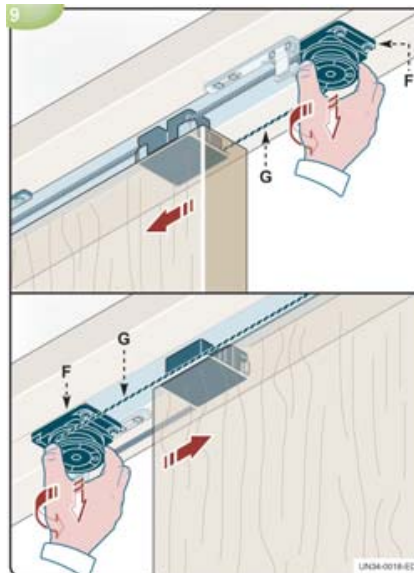

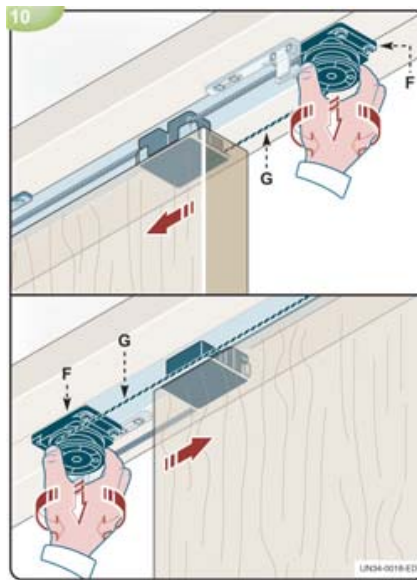

10

Régler le coulissement du vantail à l'ouverture.

Afin d'obtenir le bon réglage diminuer ou augmenter la tension du câble (G) de la pièce de pré-charge (F).

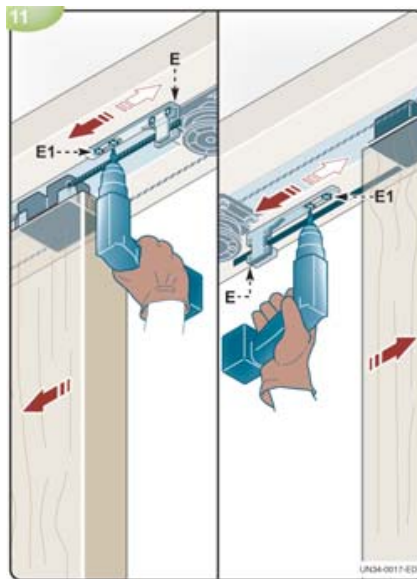

11

Régler la vitesse de fermeture du vantail à l'aide des vis (E1) et en agissant sur les pièces (E).

Le montage en quelques mots POUR PORTE A GALANDAGE

(**Integra**)
BREVETE

1

MODE D'EMPLOI

Avant d'effectuer le montage, s'assurer que les conditions soient prévues afin de garantir le respect des lois en vigueur, en matière de sécurité du travail.

Vérifier si le kit contient bien l'ensemble des pièces illustrées dans la figure.

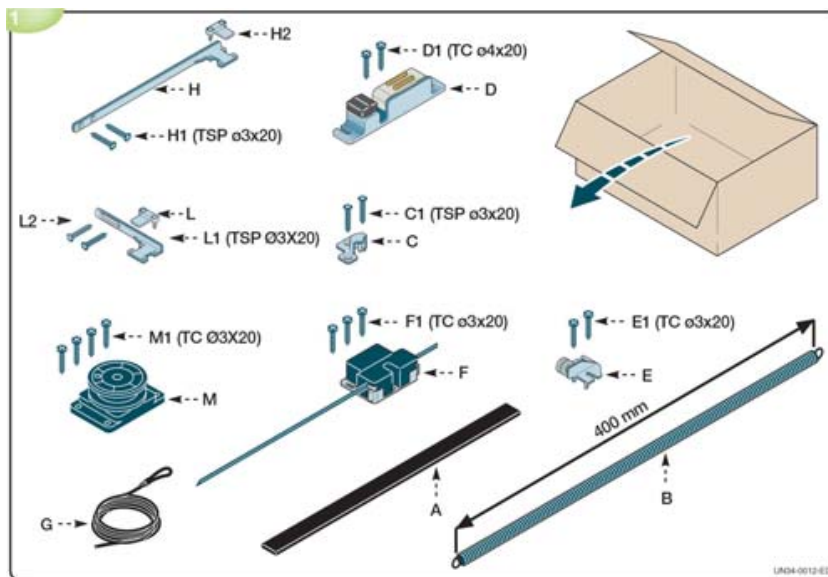

2

IMPORTANT

Poser le vantail sur un support et le bloquer de façon à éviter tous déplacements.

Poser le vantail suivant le dessin.

Pour le montage, suivre les instructions de la notice.

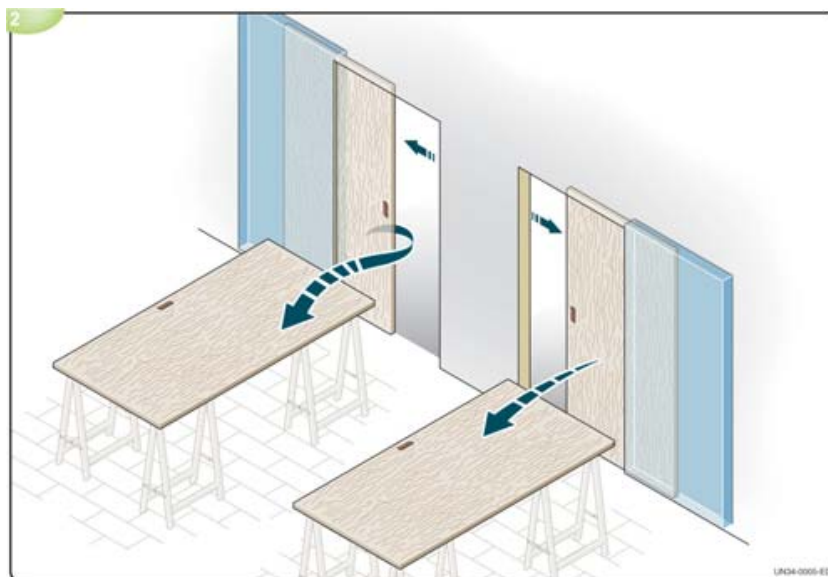

3

Couper la marque (A) en pièces (A1) et les appliquer à fleur du vantail.

Monter le ressort (B) dans le serre-joint (C)

Fixer le serre-joint avec les vis (C1) à la battue.

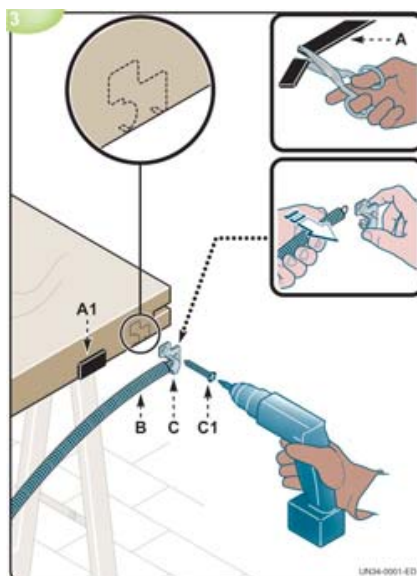

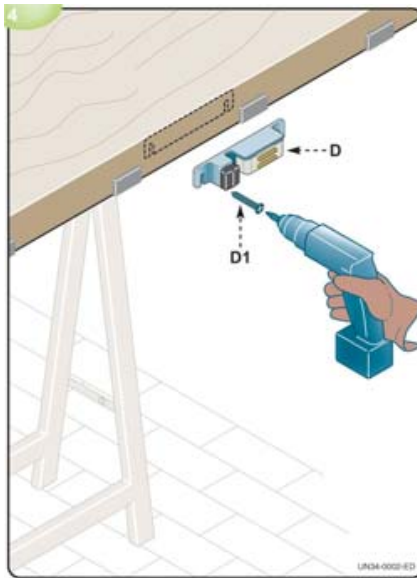

4

Si nécessaire, fixer les pièces de blocage du vantail (D) avec les vis (D1).

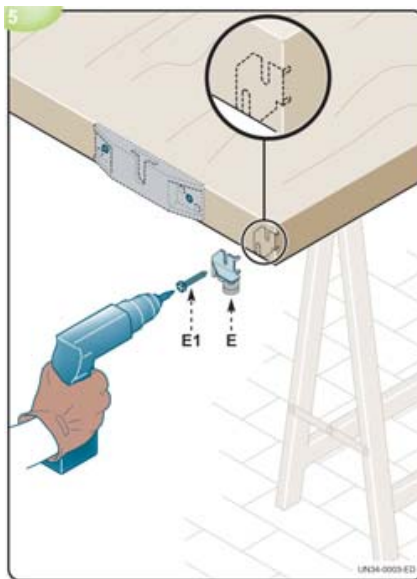

5

Fixer l'étrier d'ancrage du câble (E) avec les vis (E1).

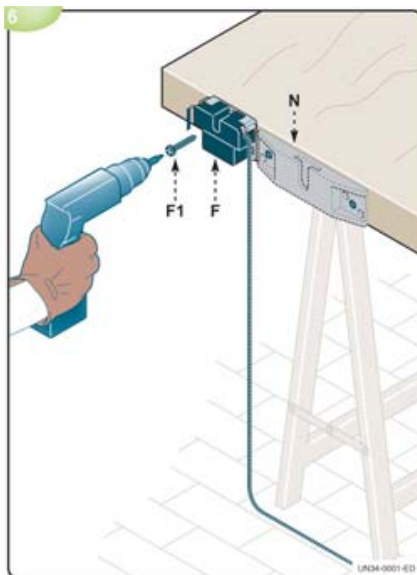

6

Déplacer éventuellement la fixation (H).
Fixer la pièce de ralentissement (F) avec la vis (F1).

7

Insérer dans le nœud coulant du câble (G) dans le ressort (B)

Tirer le câble sur la pièce de renvoi (E) et le bloquer provisoirement avec du ruban adhésif.

Monter le vantail sur les chariots du contre-châssis et régler de manière appropriée.

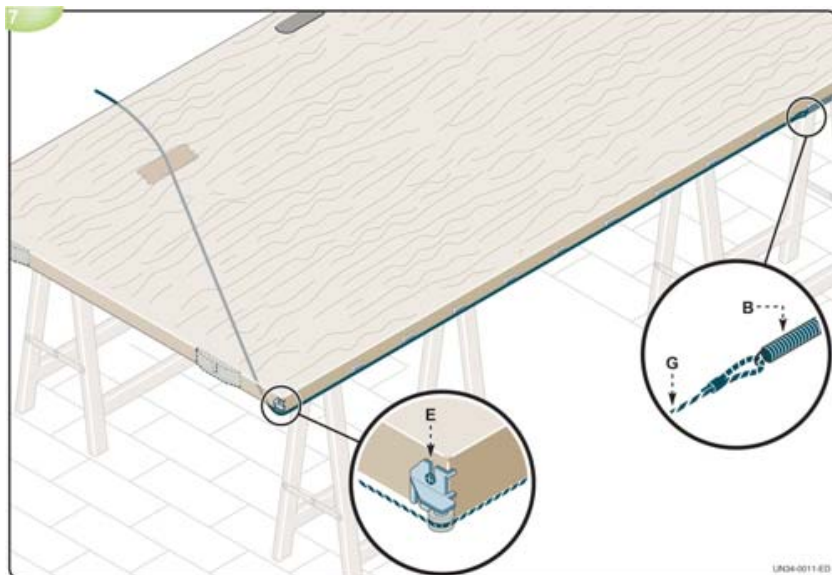

8

IMPORTANT

Monter la courroie en parallèle du rail et aligné correctement le support (H) et la pièce de tension (L) et de ralentissement (F).

Orienter les serre-joints (H2 et L2) comme indiqué sur la figure afin d'éviter que les vis n'abiment pas la courroie.

Ajuster les dents de la courroie (F2) avec les dents des serre-joints.

Ouvrir le vantail, monter la courroie sur son support (H) et le fixer avec les vis (H1).

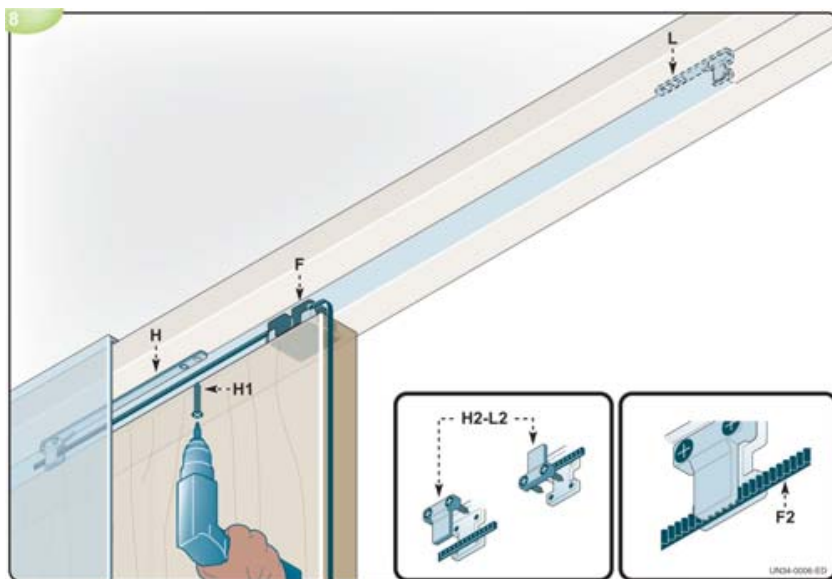

9

Fixer la pièce de tension (L) avec les vis (L1).

Tendre correctement la courroie (F2) et la fixer à la pièce de tension.

Couper la courroie en excès.

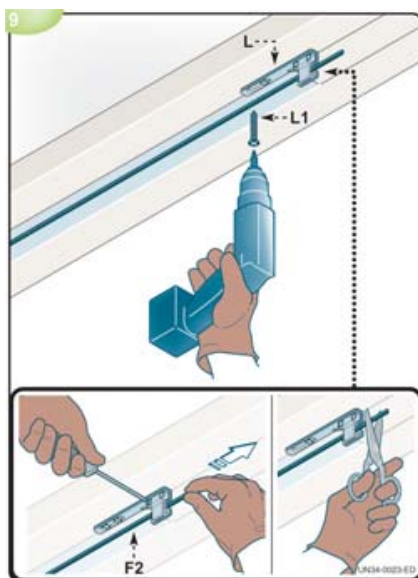

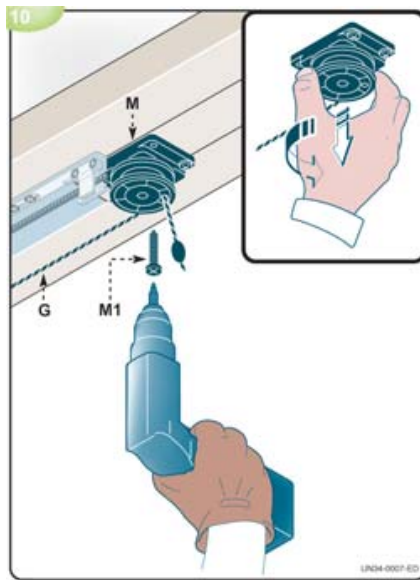

10

Fixer la pièce de pré-charge (M) avec les vis (M1).
Insérer le câble (G) dans le trou de la pièce de pré-charge (F) et nouer l'extrémité du câble.
Tendre progressivement le câble (G) jusqu'à ce que la porte se ferme complètement.

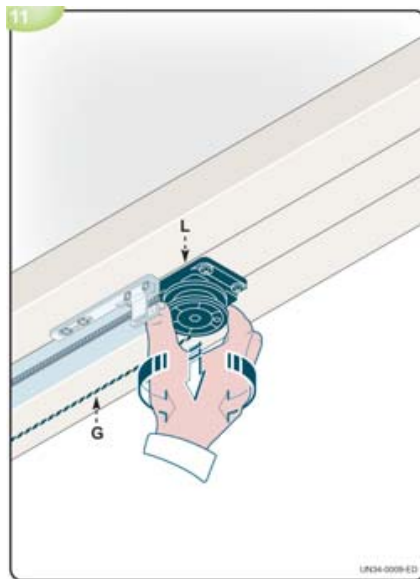

11

Régler le coulissement du vantail à l'ouverture.
Afin d'obtenir le bon réglage diminuer ou augmenter la tension du câble (G) de la pièce de pré-charge (M).

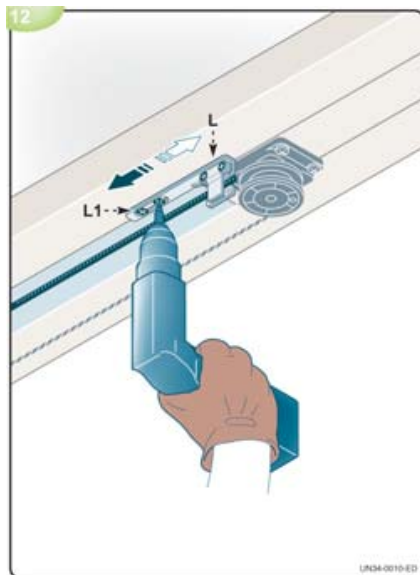

12

Régler la vitesse de fermeture du vantail. Afin d'obtenir la vitesse souhaitée régler les vis (L1) et agir sur la pièce de tension (L).

OUVERTURE SIMULTANÉE

Système coulissant pour deux vantaux avec ouverture simultanée, portée 50/80/120 kg.

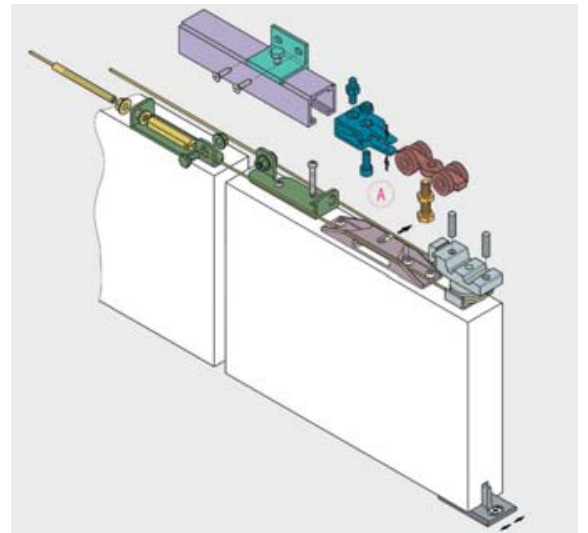
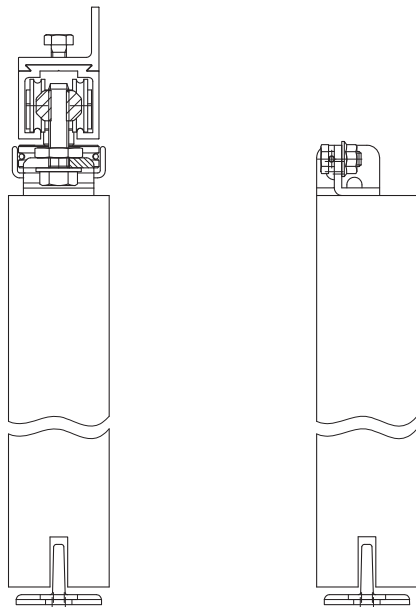
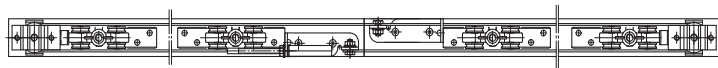
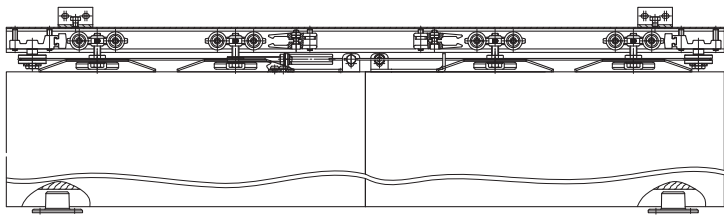

Le montage en quelques mots

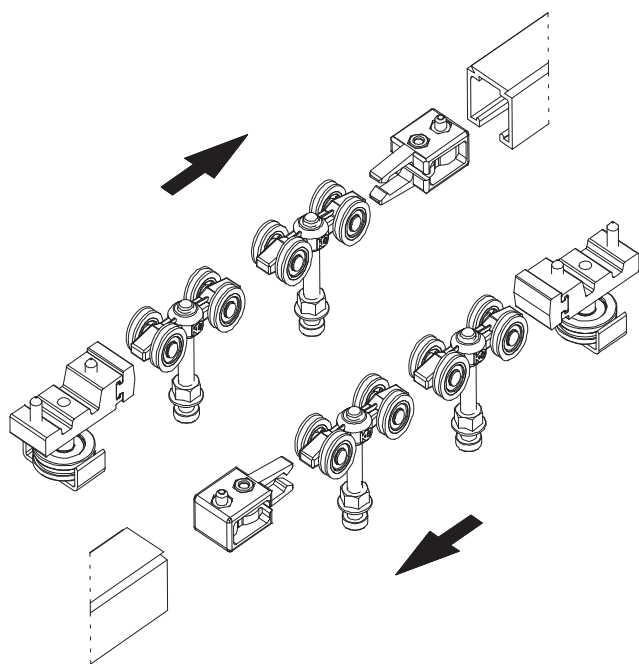
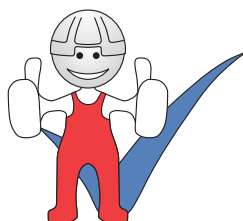

1

Fixer le rail. Insérer le frein (art. 0500/12), les chariots et les poulies (art. 0550/53) dans le rail.

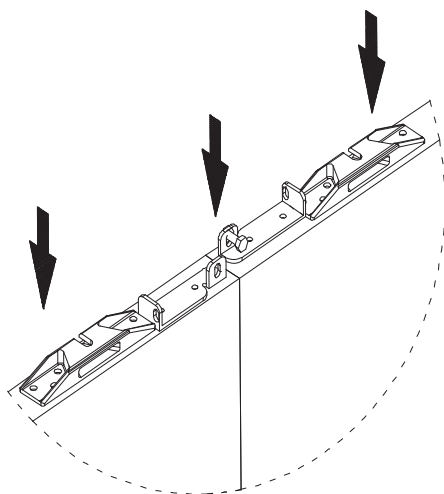

2

Fixer les platines porte et les platines du câble sur le vantail en respectant les dimensions indiquées.

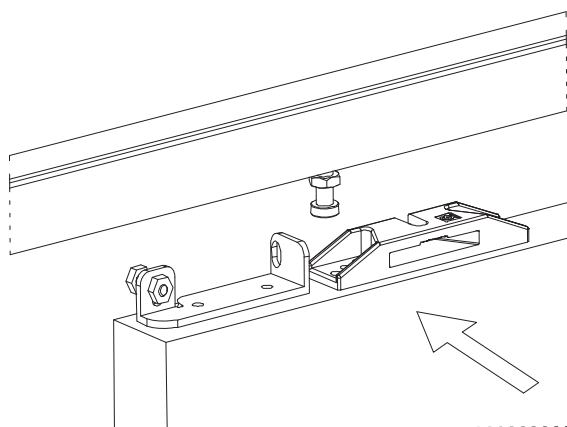
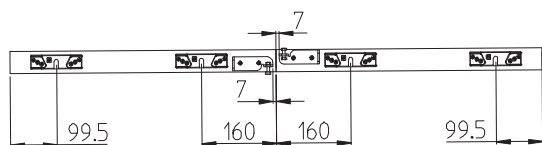

3

Accrocher la porte sur les platines et serrer les.

4

Contrôler la perpendicularité et fixer le guide au sol.

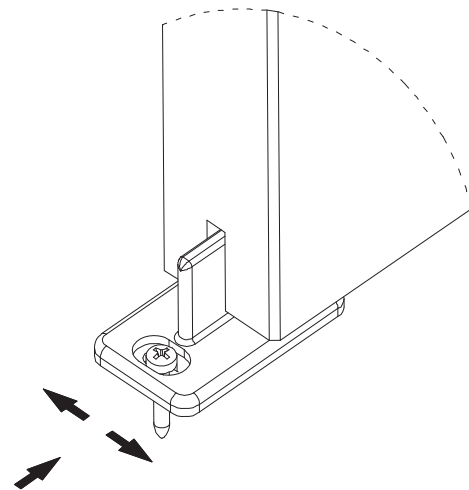

5

Régler l'hauteur par la vis de la platine (Z). Si nécessaire aligner les vantaux en laissant coulisser les vis. Si nécessaire régler la guide au sol et puis bloquer les chariots.

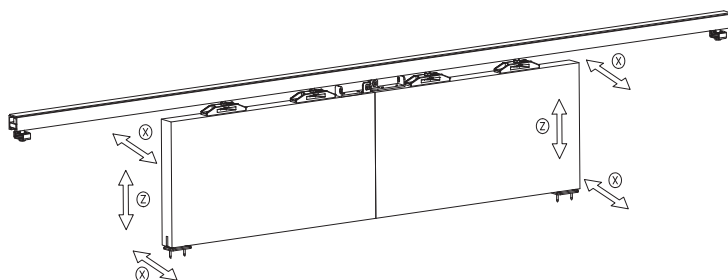

6

Désserrer les freins et les régler. Une fois trouvé la position, serrer les freins.

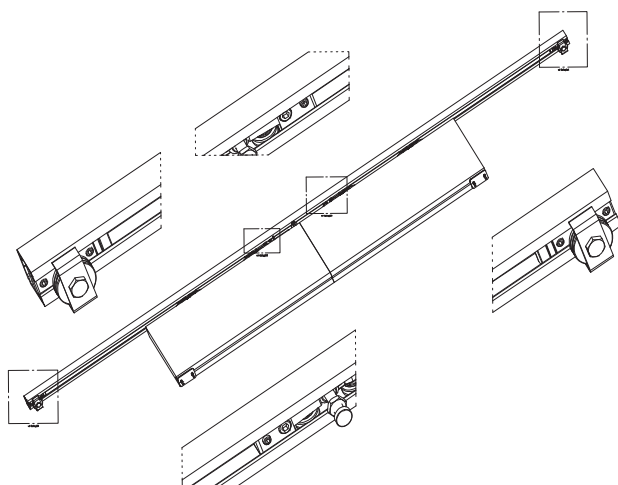

7

Insérer le câble dans la poulie et le serrer aux platines. Mettre en tension le câble sur la vis.

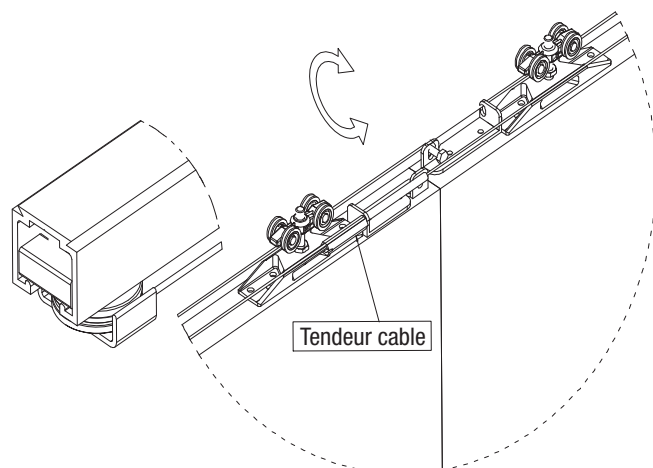



- Présentation
- Instructions de Montage
- Téléchargement
- F.A.Q.
- Assistance et contacts

Présentation

Mister Kouliss est une nouvelle gamme de produits dédiés aux bricoleurs qui recherche des produits de qualités et innovants.

Cette gamme offre des solutions techniques qui permettent de réaliser des portes coulissantes aussi bien à galandage qu'en applique. L'ensemble des éléments qui compose chaque système respecte des hauts standards de qualité, cherchent et fonctionnalité.

La priorité de Mister Kouliss c'est de vous offrir des systèmes faciles à installer, de grande qualité et au design respectant les tendances du moment. Mister Kouliss c'est la simplicité, l'universalité et le confort d'utilisation.

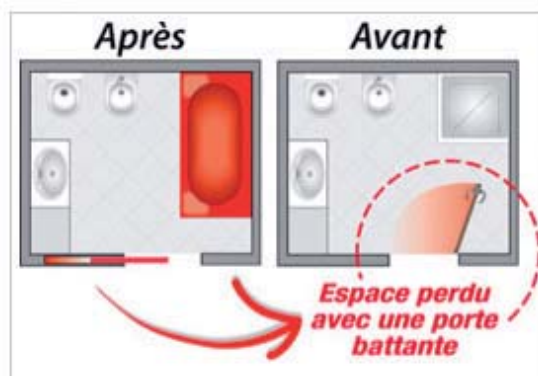

Integra
BREVETE
>>>>>> **SOFT**

CAISSON UNIVERSEL POUR CLOISON EN PLAQUES DE PLÂTRE

La simplicité de l'installation et les excellentes caractéristiques techniques font de l'Integra, la solution idéale pour qui veut une porte de qualité sur une cloison en plaque de plâtre.

Integra SOFT offre de multiples avantages: un encombrement minimum grâce à son emballage des dimensions réduites, un grand nombre d'applications possibles grâce à la possibilité de tailler sur mesure le rail et la traverse, en fonction de la dimension de la porte.

Integra SOFT procure un GRAND CONFORT partout où il est installé: avec le système SOFT, la porte coulissante se fermera et s'ouvrira toujours doucement et silencieusement.

Simplicité et efficacité sont les caractéristiques de l'Integra. Pour tous les standards de porte, en simple et double vantaux.

- Robuste
- Mouvement souple: chariots montés sur roulements à billes
- Antivibration
- Silencieux
- Installation simple

Disponible dans sa version universelle jusqu'à 1030mm en largeur de passage et jusqu'à 2120 mm en hauteur. Disponible également pour des largeurs jusqu'à 1800mm et pour des hauteurs de 2700mm (jusqu'à 3600mm en double vantaux).

VOUS FAIT GAGNER DES m² DANS TOUTE LA MAISON EN SEULEMENT 15' D'INSTALLATION

CAISSON UNIVERSEL POUR CLOISON PLAQUE DE PLÂTRE

- LARGEUR DE PASSAGE 60/70/80/90/100 •
- HAUTEUR DE PASSAGE 2030/2100 •
- BREVETE •

min 0

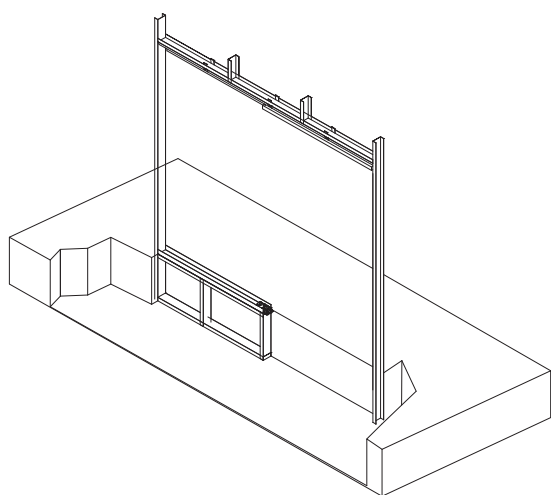

STRUCTURE EN PROFILES DE 46/48

min 5

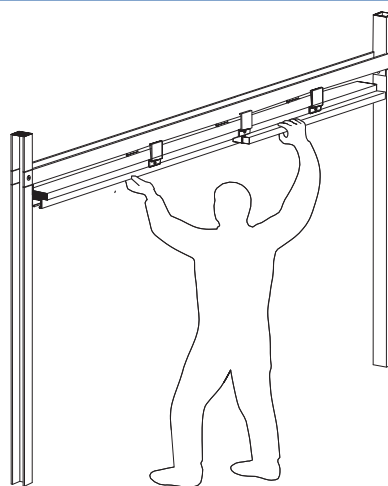

MISE EN PLACE DU RAIL ET DE LA BASE

min 10

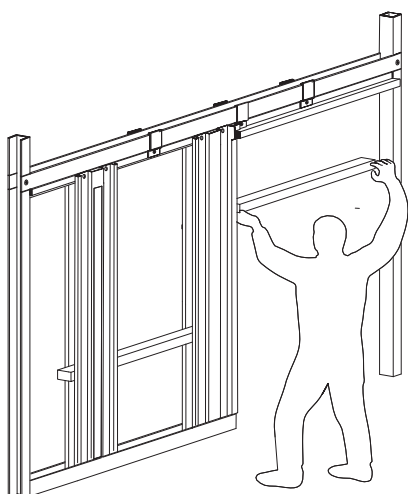

POSE DES 4 PROFILS SPECIFIQUES

min 15



POSE DES PLAQUES DE PLÂTRE

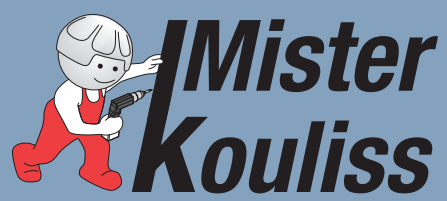

Tel : 04 74 09 09 39
Fax : 04 74 09 09 32
www.misterkouliss.com
info@misterkouliss.com